

LES ÉCONOMIES AU NATUREL



DÉCOUVREZ TOUS
LES ATOUTS
DE L'ODYSSÉE



CHAUFFE-EAU THERMODYNAMIQUES

ODYSSÉE

Pilotage **Intelligent**



Cozytouch



ÉCONOMIES, RENTABILITÉ, DURABILITÉ

- > Votre facture d'électricité en eau chaude sanitaire **divisée par 4***
- > **Votre achat amorti en 2 ans:** accès aux aides financières (TVA réduite, crédit d'impôt...)
- > **La meilleure protection contre la corrosion** avec la technologie ACI Hybride

ÉCOLOGIQUE, RESPECTUEUX DE L'ENVIRONNEMENT

- > **Réduction des émissions de gaz à effet de serre:** jusqu'à 20 fois moins d'émissions qu'un appareil fonctionnant aux énergies fossiles (gaz ou fioul)
- > Une énergie **100 % renouvelable:** utilise les calories de l'air pour chauffer l'eau
- > **Pas de gaspillage** avec le Pilotage Intelligent: mémorisation du rythme de vie pour adapter automatiquement la production d'eau chaude aux besoins réels du foyer

LA GARANTIE D'UN CONFORT OPTIMAL

- > **Des fonctions pour vous faciliter la vie: Absence, Eco, Boost**
- > **Pilotez votre chauffe-eau à distance avec votre smartphone (application Cozytouch)**
- > Le chauffe-eau thermodynamique **le plus silencieux du marché**



VERTICAL SUR SOCLE
200 L



VERTICAL SUR SOCLE
270 L



* Jusqu'à 75 % d'économies sur la facture d'électricité.

**Simulation non contractuelle, pour une famille de 5 personnes. Consommation calculée en fonction du tarif EDF. Abonnement puissance 9 kVA. Tarifs Atlantic au 1^{er} février 2015. Base TVA 10 % applicable en rénovation sur les chauffe-eau électriques et 5,5 % applicable en rénovation pour les produits éligibles au crédit d'impôt de transition énergétique, pour la pose par un professionnel dans un logement achevé depuis plus de 2 ans. Crédit d'impôt de 30 % selon la loi de finances 2015, en vigueur au 1^{er} janvier 2015.

ODYSSÉE

Pilotage **Intelligent**



Cozytouch

**VISUALISEZ
VOTRE CONSOMMATION
ET RELANCEZ VOTRE PRODUCTION
D'EAU CHAUDE À DISTANCE !**

Grâce à l'application Cozytouch



SIMPLICITÉ AU QUOTIDIEN GRÂCE AUX FONCTIONNALITÉS INTELLIGENTES

MODE **AUTO** Pilotage **Intelligent**

Le chauffe-eau s'adapte tout seul aux besoins en eau chaude du foyer afin de gérer au mieux confort et économies.

MODE **MANUEL**

Réglage du nombre quotidien de douches souhaitées et de la fonction **ECO**.

ABSENCE

Permet de réaliser des économies en cas d'absence.

INFORMATIONS

Suivi de la consommation énergétique du chauffe-eau.

BOOST

Permet d'augmenter la production d'eau chaude ponctuellement entre 1 et 7 jours.



Bénéfices Pilotage Intelligent :

- Adaptation à la consommation sur le long terme
- Gestion des imprévus
- Mise en veille en cas d'absence prolongée

COMPARATIF DU COÛT TOTAL ENTRE UN ODYSSÉE 270 L ET UN MODÈLE DE LA GAMME ZENEO 300 L

Sur la base d'un prix catalogue HT au 1^{er} février 2015 de **2392 €HT**

	ZENEO					
	1116 €	1228 € TVA à 10%	-	1228 €	370 €/an	1968 €
	Investissement initial HT	Investissement initial TTC (prix hors installation)	Crédit d'impôt transition énergétique (30 %)	Investissement initial total	Facture d'électricité annuelle	Coût total sur 2 ans
	2392 €	2524 € TVA à 5,5%	757 €	1766 €	92 €/an	1950 €
	ODYSSÉE					

AMORTISSEMENT SUR **2 ANS***

SOIT UNE ÉCONOMIE DE **278€** PAR AN

* • **Jusqu'à 75% d'économies** : sur la facture d'électricité en eau chaude sanitaire par rapport à un chauffe-eau classique.
 • **Investissement amorti en 2 ans** : Simulation non contractuelle, pour une famille de 5 personnes. Consommation calculée en fonction du tarif EDF. Abonnement puissance 9 kVA. Tarifs Atlantic au 1^{er} février 2015. Base TVA 10% applicable en rénovation sur les chauffe-eau électriques et 5,5% applicable en rénovation pour les produits éligibles au crédit d'impôt de transition énergétique, pour la pose par un professionnel dans un logement achevé depuis plus de 2 ans. Crédit d'impôt de 30% selon la loi de finances pour 2015, en vigueur au 1^{er} janvier 2015.
 • **Jusqu'à 37% du chauffe-eau financé** : Montant calculé sur la base d'un prix public conseillé de 2392 € sur un ODYSSEE 270 L, avec une TVA réduite à 5,5% pour la pose par un professionnel dans un logement achevé depuis plus de 2 ans, avec un crédit d'impôt de transition énergétique de 30% selon la loi de finances pour 2015, en vigueur au 1^{er} janvier 2015 (label RGE obligatoire à compter du 1^{er} janvier 2015). Retrouvez toutes les conditions pour bénéficier de ces aides financières sur www.renovation-info-service.gouv.fr.

ODYSSÉE

Pilotage **Intelligent**

FACILITÉ DE TRANSPORT ET D'INSTALLATION

Une fois le produit déballé, retrouvez toutes les astuces conçues par Atlantic pour simplifier la manutention du chauffe-eau.

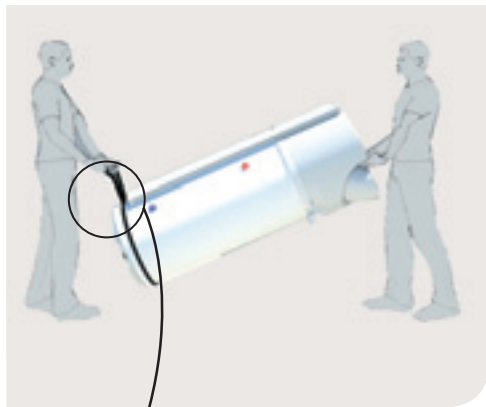

Sangle de transport intégrée

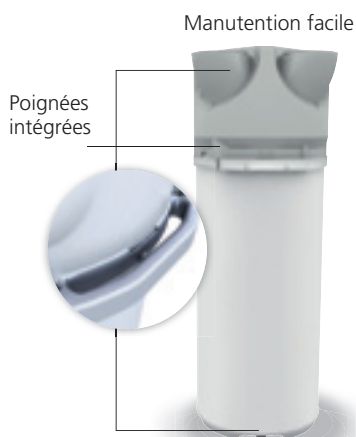

Poignées intégrées

Manutention facile



BOUCHES ORIENTABLES

Le chauffe-eau thermodynamique le plus facile à installer grâce aux bouches orientables.

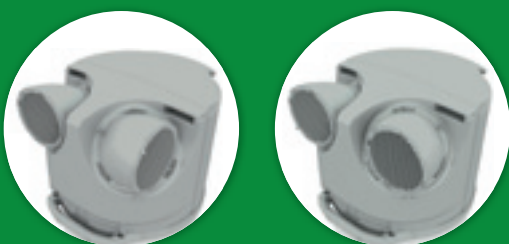

GAIN DE TEMPS
ET GAIN D'ESPACE

POUR PLUS
D'INFORMATIONS
FLASHEZ CE CODE



MISE EN ŒUVRE

CARACTÉRISTIQUES (MM)	A	B	C	D	E	F
200 L	1714	1157	1202	957	303	701
270 L	2060	1487	1534	1303	303	701

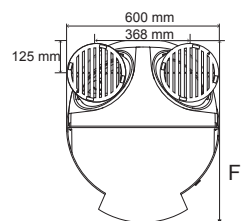

Vue de dessus.
Bouches orientées vers le haut.

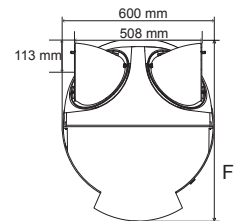

Vue de dessus.
Bouches orientées vers le côté.

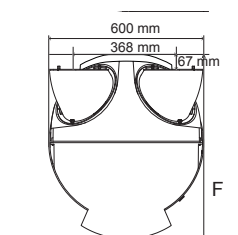

Vue de dessus.
Bouches orientées vers l'arrière.

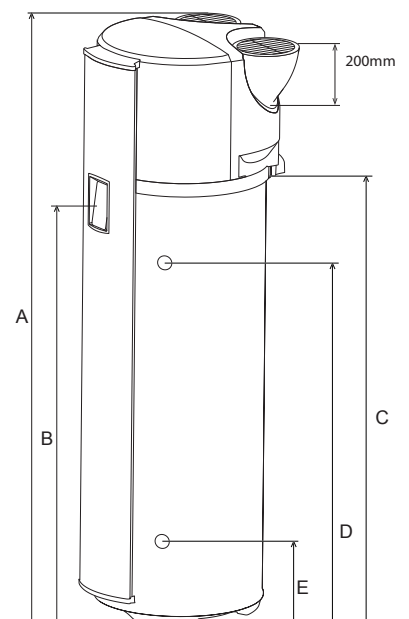

LES CONFIGURATIONS

CONFIGURATION SUR AIR AMBIANT > PRÉCONISATIONS D'INSTALLATION

- Local non chauffé et isolé des pièces chauffées attenantes.
- Éloigné des chambres à coucher.
- D'un volume $\geq 20 \text{ m}^3$
(volume disponible hors encombrants).
- Température ambiante $\geq 5^\circ\text{C}$ toute l'année.
- Hauteur sous plafond $\geq 2,16$ mètres (pour le modèle 270 L) et $\geq 1,82$ mètre (pour le modèle 200 L).
- Installation sur un sol résistant à une charge de 400 kg.



CONFIGURATION SUR AIR EXTÉRIEUR AVEC GAINÉ(S)* > PRÉCONISATIONS D'INSTALLATION

- Pièce proche d'un mur extérieur ou de la toiture (hors combles aménagés).
- Éloigné des chambres à coucher.
- Hauteur sous plafond $\geq 2,16$ mètres pour le modèle 270 L et $\geq 1,82$ mètre pour le modèle 200 L.
- Hors gel (température ambiante $\geq 1^\circ\text{C}$).
- Respecter les longueurs de gaines maxi autorisées.
- Distance suffisante entre la prise et le rejet d'air pour éviter tout recyclage direct du flux d'air.
- Installation sur un sol de niveau résistant à une charge de 400 kg.
- Suppression des grilles avant installation des raccords pour gaines.

* Voir les longueurs de gaines autorisées en page 167

ODYSSÉE

Pilotage Intelligent

LES ACCESSOIRES POUR GAGNER DU TEMPS

ACCESSOIRES FOURNIS

- Raccord diélectrique
- Tube d'évacuation des condensats
- Raccord pour gaine (x2)



ACCESSOIRES EN OPTION

Entrée/Sortie d'air murale, PVC, beige (x1)
 Ø 160 mm
 Code 464 043
 Prix (HT): 45 €

Gaine PEHD (X1)
 Ø 160 mm
 Longueur 1,4 m,
 Épaisseur 16 mm
 Code 423 014
 Prix (HT): 47 €

Coude PEHD 90° (x1)
 Ø 160 mm
 Hauteur 36 cm
 Code 423 015
 Prix (HT): 32 €

Conduit semi rigide calorifugé (recommandé pour une meilleure isolation acoustique)
 2 m Ø 160 mm
 Code 523 306
 Prix (HT): 58 €

Raccord mâle-mâle avec joints
 Ø 160 mm
 Code 529 353
 Prix (HT): 6 €

Entrée/sortie d'air murale (x1)
 Ø 160 mm - Grille 190 x 190 mm
 Longueur réglable de 250 à 430 mm
 Code 533 159
 Prix (HT): 40 €

Silencieux
 Ø 235 mm
 Code 538436
 Prix (HT): 55 €

-3dB (A)

Chapeau de toiture (x1)
 Ø 160 mm
 Couleur tuile: code 422 962
 Prix (HT): 73 €
 Couleur ardoise: code 422 963
 Prix (HT): 73 €

CARACTÉRISTIQUES TECHNIQUES

CAPACITÉ (LITRES)	CLASSE ÉNERGÉTIQUE	TENSION (V)	PUISSANCE TOTALE ABSORBÉE (W)	PUISSANCE RÉSISTANCE (W)	COP SELON EN 16147 CONSIGNE > 52,5°C AIR EXTÉRIEUR 7° D'AIR	V40 ^{td} (L)**w	TEMPS DE CHAUFFE	DIMENSIONS H X P X Ø (MM)	POIDS À VIDE (KG)	PRESSION ACOUSTIQUE* (dB(A))	FLUIDE FRIGORIGÈNE	CODE	PRIX (HT)
200	A	230 mono	2550	1800	2,88 (L)	317	7h24	1714 x 701 x 600	86	33,5	R134a	232511	2302€ éco
270	A	230 mono	2550	1800	3,03 (L)	380	10h00	2060 x 701 x 600	98	33,5	R134a	232510	2392€ éco
BRIDGE COZYTOUCH												500090	172 €

éco Montant Éco-Participation: 5 € HT

* Pression acoustique à 2 mètres testée en champ libre. Privilégier une installation éloignée des chambres.

** V40^{td} Promotelec en 8 h.



SERVICES ET ACCOMPAGNEMENT



SERVICE FORMATION
 01 46 83 60 80



COMMANDE DE PIÈCES DÉTACHÉES

Consultez et commandez vos pièces détachées en moins d'une minute via la Plateforme Services disponible sur www.atlantic-electrique.fr (frais de port offerts sans minimum d'achat).

Détail des services en pages 176 - 181